

DODDA SUPER



Modell Super 150.



Justerbart snittsystem.

Modell Super är pumpar som drivs med k-axel. De är försedda med justerbart omrörningsmunstycke. Hackning och omrörning av gödseln sker genom att gödseln pumpas runt via munstycket.

Dodapumparna är kända för sin förmåga att klara alla typer av flytgödsel. Med ett patenterat snittsystem och skovelhjul som ger maximalt tryck kan pumpen blanda och snitta halm och ensilagerester utan problem. Med drivning i oljebad och en speciell mekanisk tätning (Widia) ökar pumpens livslängd betydligt. Galvanisering ingår i standardutrustningen.

AB G. **ALEXANDERSSON**

VESSIGEBRO 0346-480 50

www.abg-alex.com

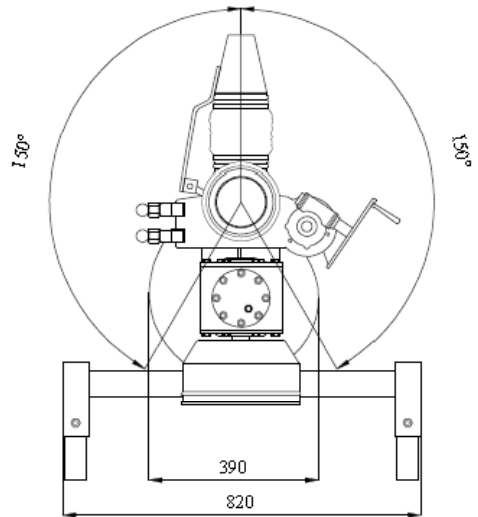
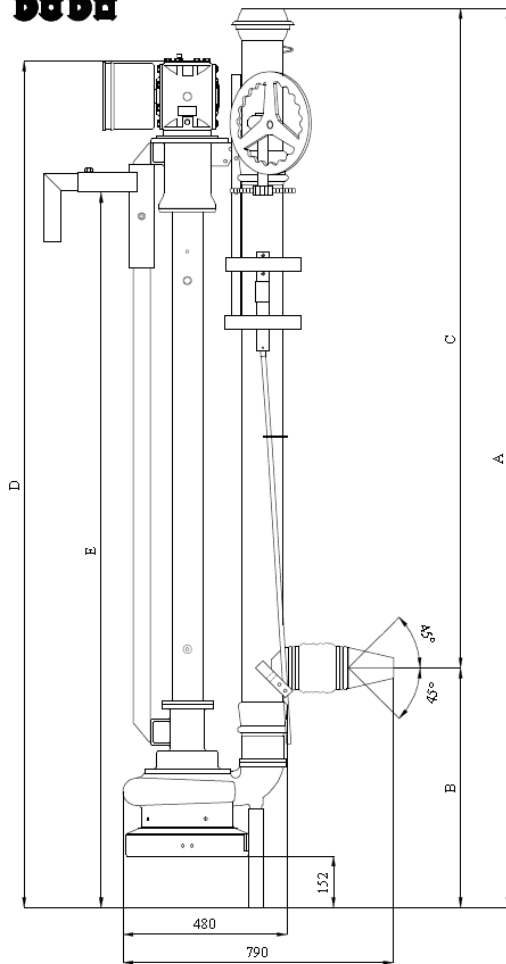
DBDA

Dimensionerna gäller SUPER 120.

LÄNGD	A	B	C	D	E
200	263	70	193	248	209
250	303	87	216	288	249
300	353	102	251	338	299
350	403	117	286	388	349
400	453	132	321	438	399
450	503	147	356	488	449
500	553	162	391	538	499
550	603	177	426	588	549
600	653	192	461	638	599

Alla mått i cm.

MODELL	RÖRDIM Ø MM	SKOVELHJUL V.P.M.	KAPACITET L / MIN	Tryck MVP	Effektbehov Hk	Elmotor Hk
SUPER 200	200	1 600	11 000	50	80 – 130	-
SUPER 150	150	1 600	6 500	30	60 – 100	-
SUPER 120	120	1 600	4 000	25	40 – 60	-

Alla ovanstående data kan ändras utan föregående meddelande.

AB G. ALEXANDERSSON
VESSIGEBRO 0346-480 50

www.abg-alex.com